

MODE D'EMPLOI

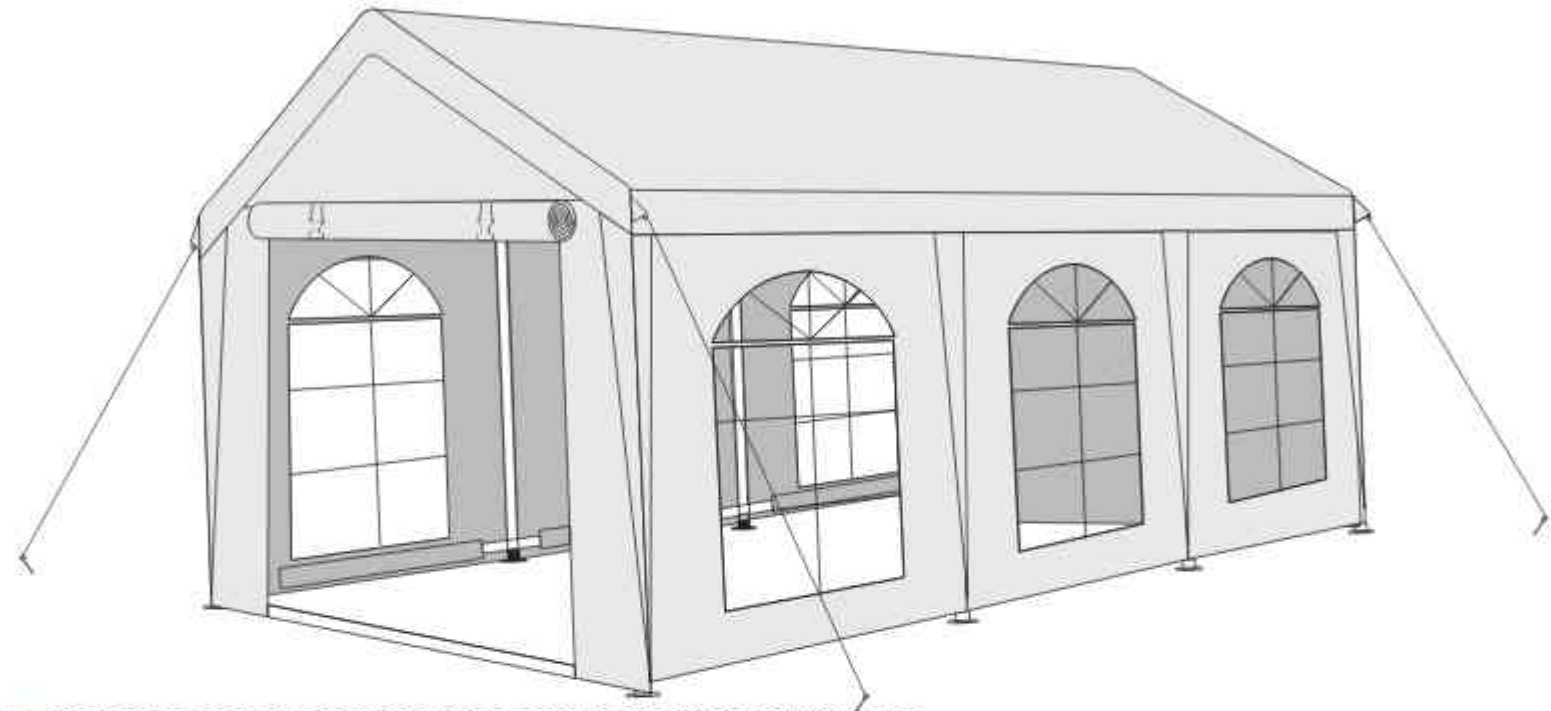

RECOMMANDATIONS POUR LE MONTAGE ET L'ENTRETIEN

Montage en équipe : Compte tenu des dimensions de 4x6m et du nombre de composants (ex. 34 vis M6*50 et 62 boucles élastiques), nous recommandons que le montage soit effectué par au moins 2 à 3 adultes.

Contrôle des jonctions : Pendant le montage et régulièrement au cours de l'utilisation, vérifiez le serrage de tous les assemblages vissés (L, O, R) et la stabilité des connecteurs (D, E, H, J).















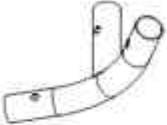



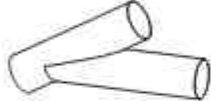

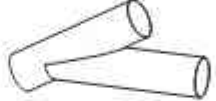
Stockage : Avant le stockage, assurez-vous que toutes les bâches (T, U, V) et les pièces métalliques (A, B, C) sont parfaitement sèches et propres. Le stockage à l'état humide peut entraîner l'apparition de moisissures sur les bâches ou la corrosion du matériel.

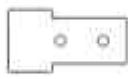
AVIS DE NON-RESPONSABILITÉ JURIDIQUE

Limitation de responsabilité : Ni le fabricant ni le vendeur ne sont responsables des dommages matériels, des blessures corporelles ou des pertes causés par un montage incorrect, une négligence dans l'entretien ou le non-respect des consignes de sécurité figurant dans ce manuel.

Force majeure : La garantie ne couvre pas les dommages causés par la force majeure (conditions météorologiques extrêmes, inondations, tempêtes). Dans de telles conditions, l'utilisateur est tenu de sécuriser ou de démonter la tente à temps.

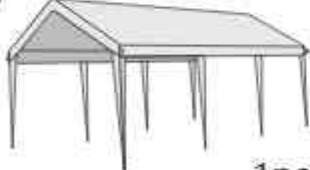
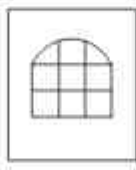
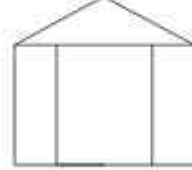
Usage prévu : L'utilisation de la tente à des fins autres que celles prévues (ex. comme entrepôt, garage pour véhicules ou abri permanent) se fait aux risques et périls de l'utilisateur et entraîne la perte du droit à la garantie.

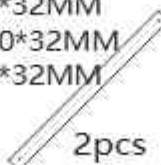
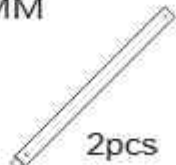
| | | | |
|--------------------------------------------------------------------------------------------------------------------|--------------------------------------------------------------------------------------------------------------------------------------------------------------------------------|------------------------------------------------------------------------------------------------------------------------------------------------------------------------|-----------------------------------------------------------------------------------------------------------------------|
| <p>A 1873*38MM</p>  <p>8pcs</p> | <p>A1 (4x6M) 250*38MM (5x6M) 760*38MM (6x6M) 1270*38MM</p>  <p>8pcs</p> | <p>B 1873*38MM</p>  <p>9pcs</p> | <p>C 1920*38MM</p>  <p>8pcs</p> |
| <p>D</p>  <p>6pcs</p> | <p>E</p>  <p>6pcs</p> | <p>F (4x6M) 1066*38MM (5x6M) 1066*38MM (6x6M) 1920*38MM</p>  <p>4pcs</p> | <p>G 1920*32MM</p>  <p>12pcs</p> |
| <p>H</p>  <p>8pcs</p> | <p>I 880*38MM</p>  <p>4pcs</p> | <p>J</p>  <p>8pcs</p> | <p>K</p>  <p>8pcs</p> |
| <p>L</p>  <p>12pcs</p> | <p>M</p>  <p>16pcs</p> | <p>N</p>  <p>16pcs</p> | <p>O</p>  <p>M6*50 34pcs</p> |
| <p>P</p>  <p>28pcs</p> | <p>Q</p>  <p>4pcs</p> | <p>R</p>  <p>24pcs</p> | <p>S</p>  <p>2pcs</p> |
| <p>T</p>  <p>1pcs</p> | <p>U</p>  <p>6pcs</p> | <p>V</p>  <p>2pcs</p> | <p>W</p>  <p>62pcs</p> |
| <p>X 1920*32MM</p>  <p>4pcs</p> | <p>Y 330*32MM (4x6M) 330*32MM (5x6M) 1330*32MM (6x6M) 330*32MM</p>  <p>2pcs</p> | <p>Y1 (6x6M) 1920*32MM</p>  <p>2pcs</p> | |

STEP 1



(A) X2



(A1) X2



(D) X1

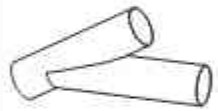

(H) X2



(F) X2

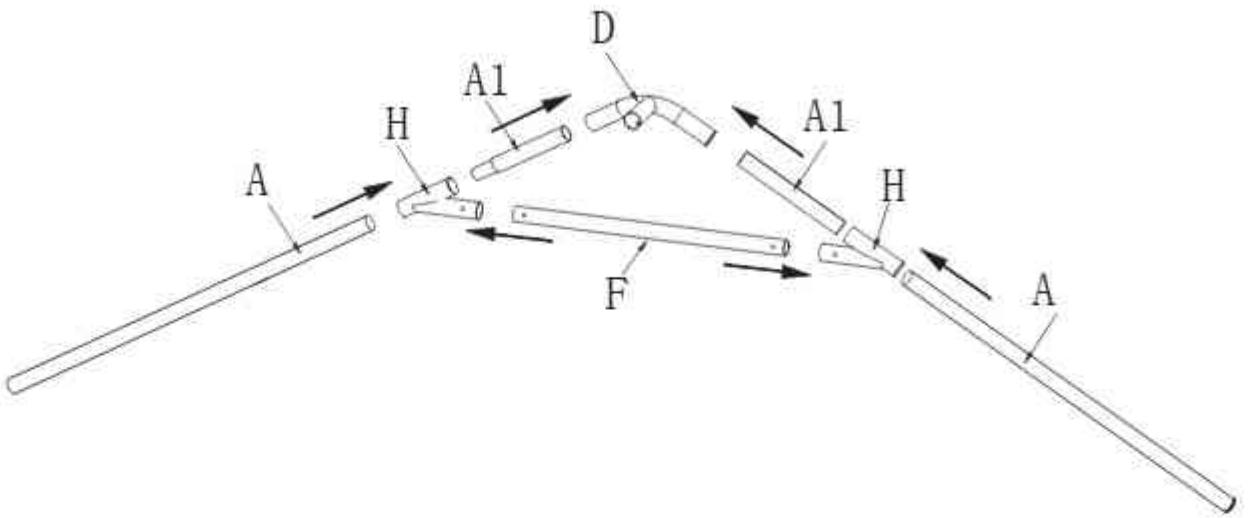

STEP 2



(D) X2

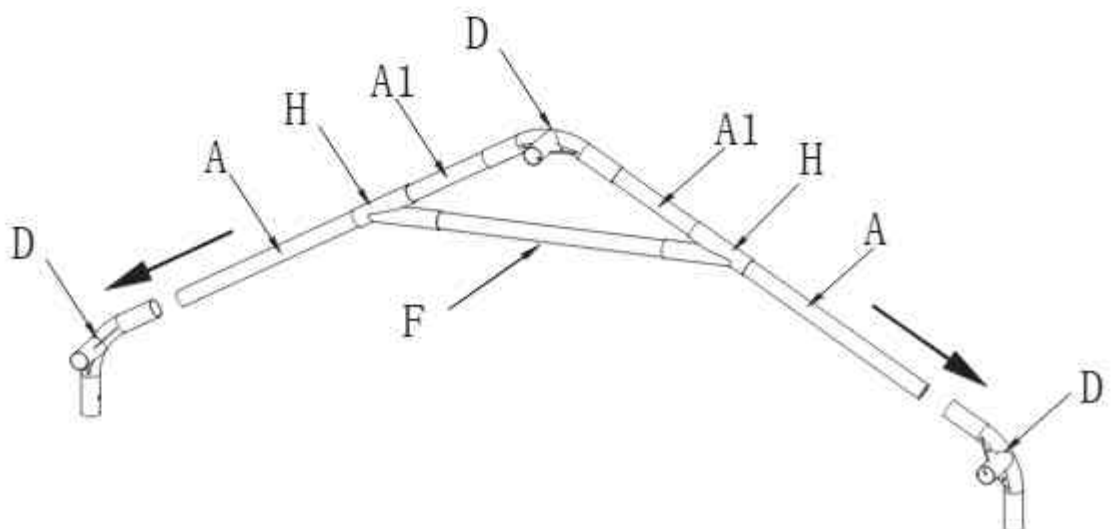

STEP 3

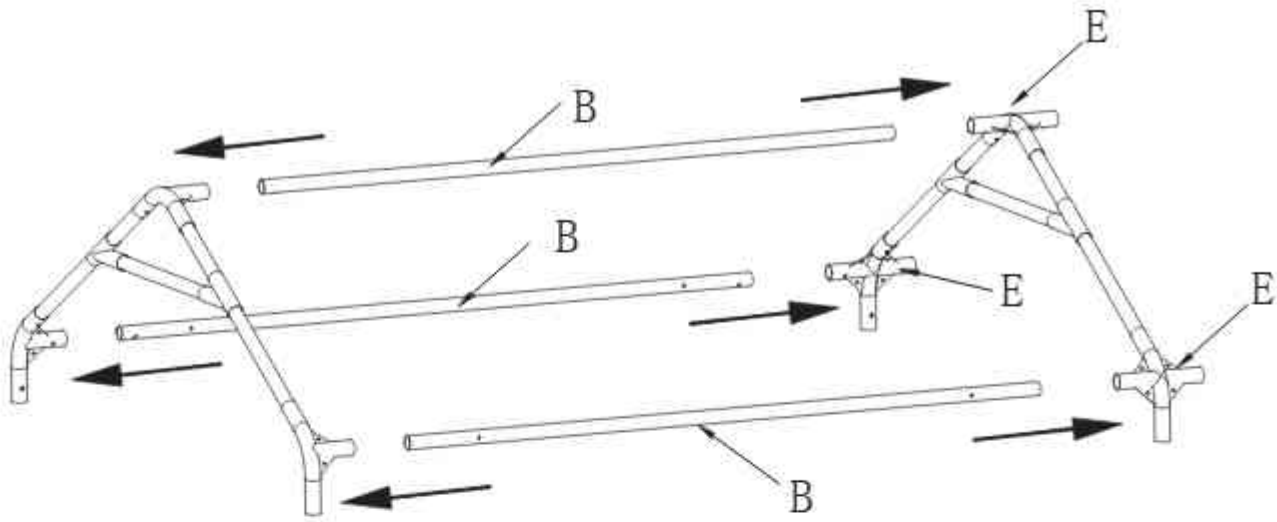

(B) X3



(E) X3

STEP 4

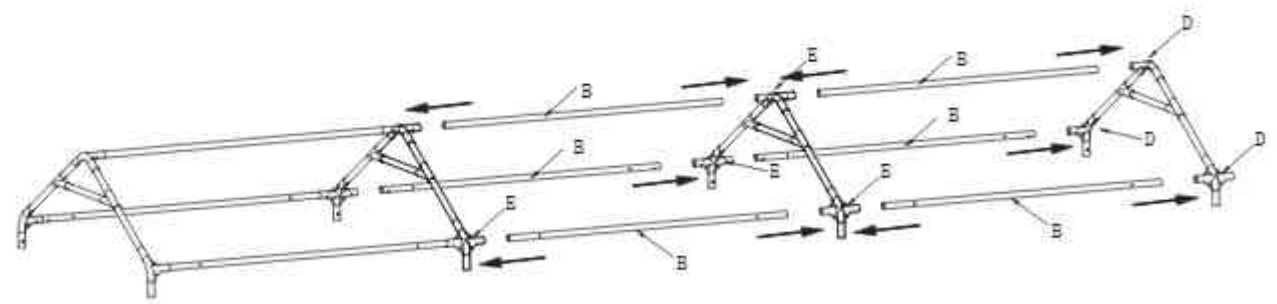

X1

X1

(B) X6

STEP 5

(G) X6

(I) X16

(M) X8

(N) X8

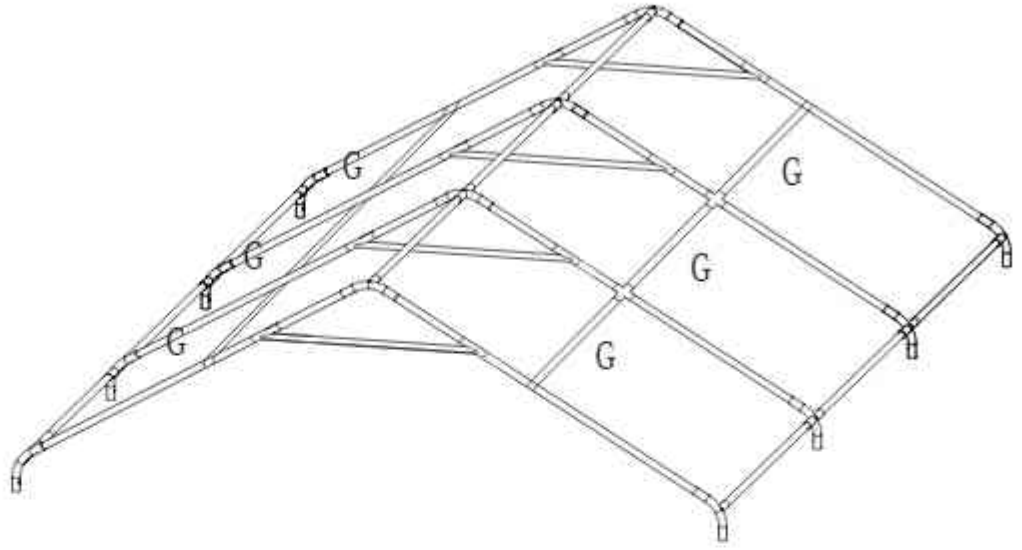

STEP 6

(T) X1

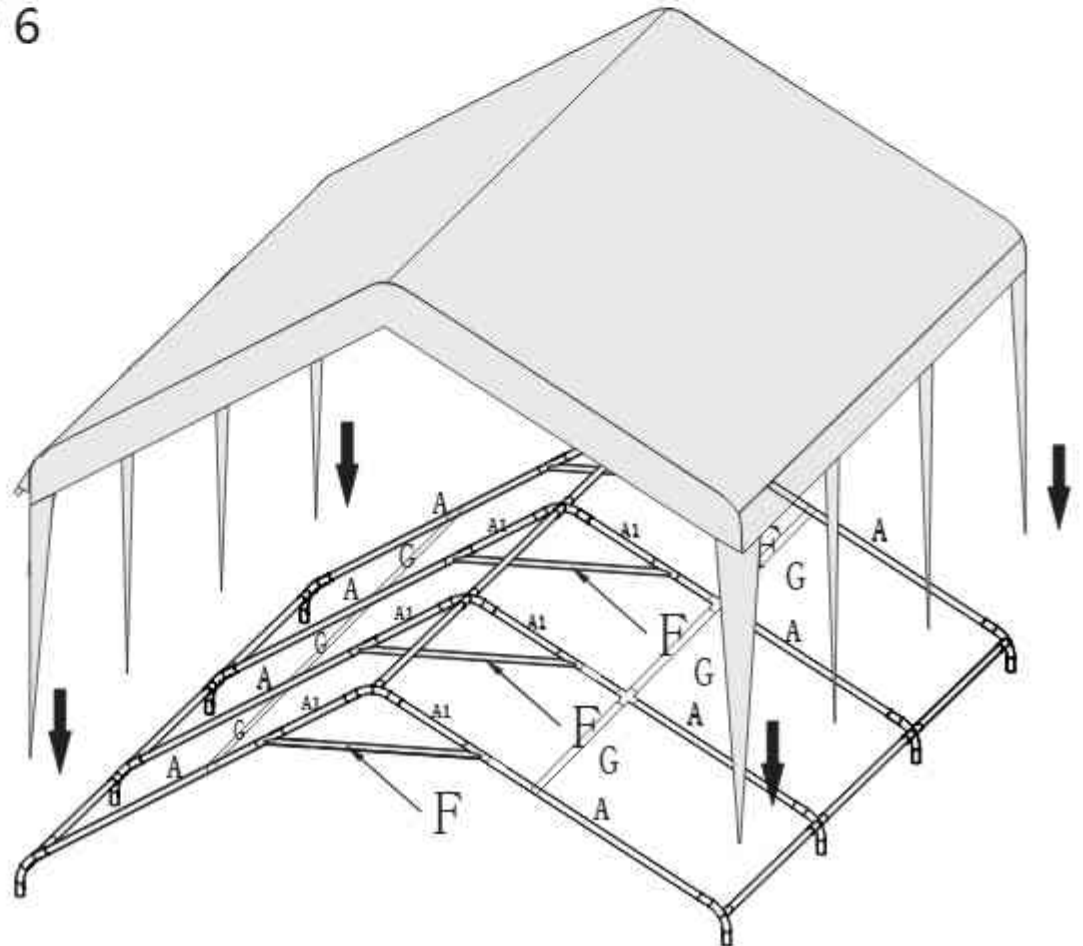

STEP 7



(C) X1



(L) X1



(K) X1

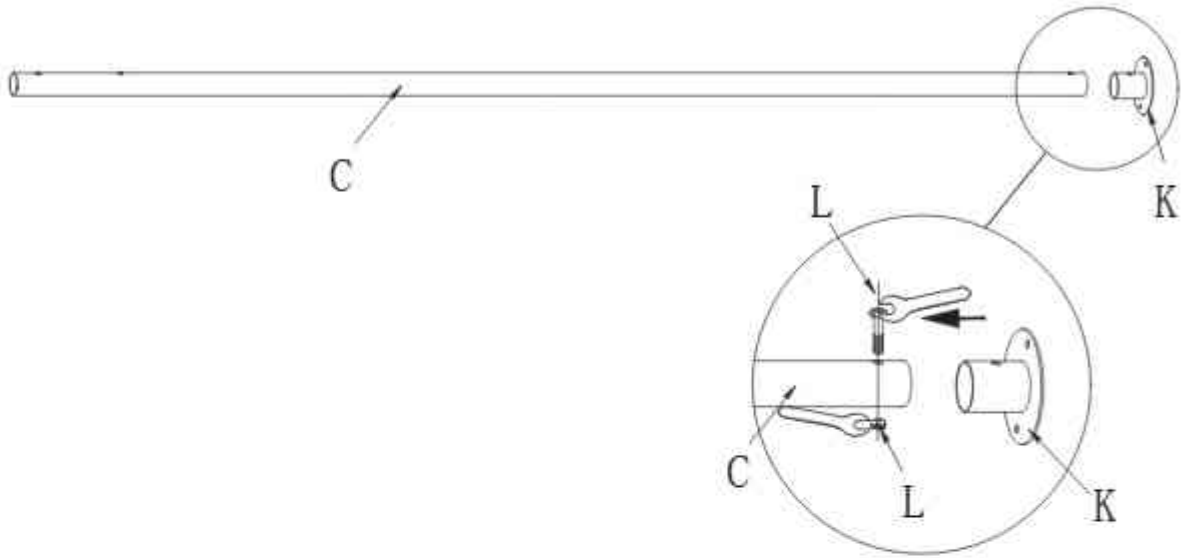

STEP 8



(C) X8



(J) X8



(I) X4

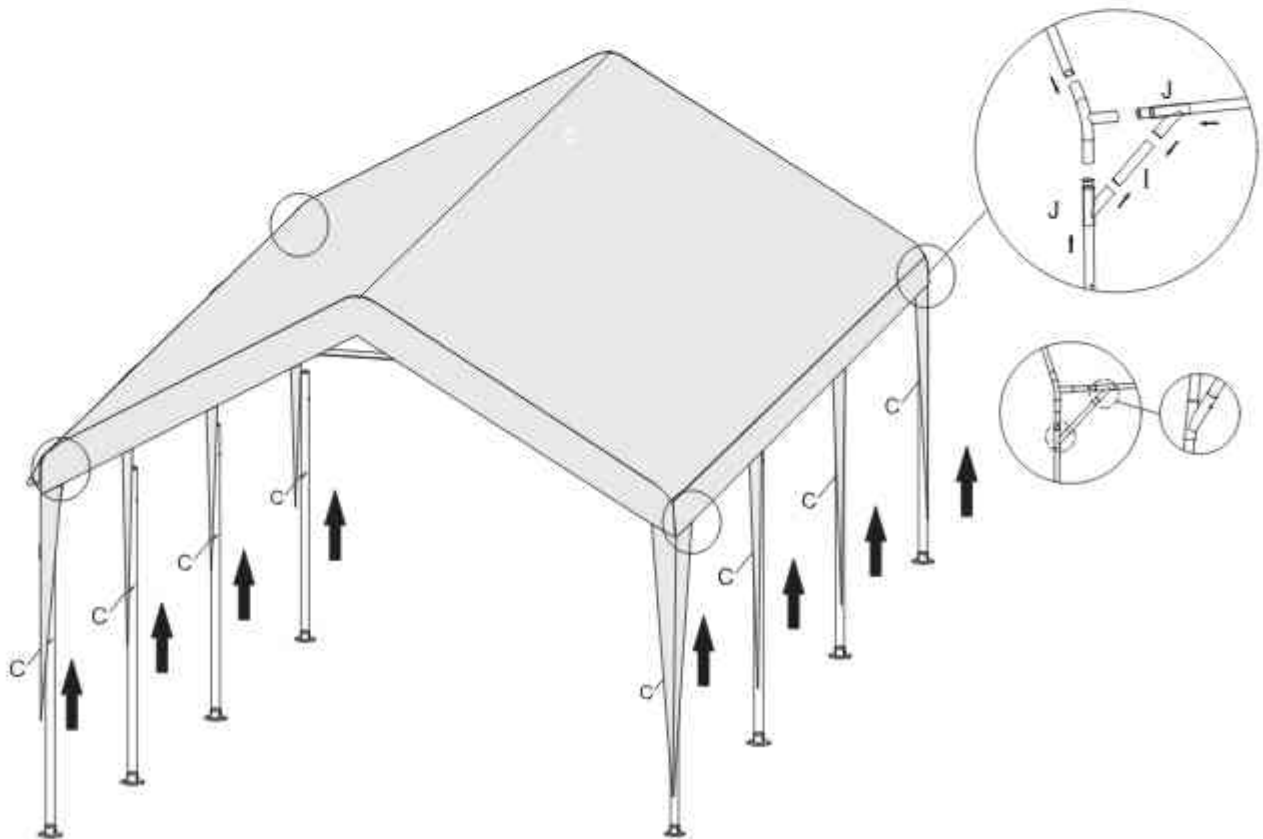



U X6

STEP 9

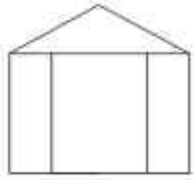
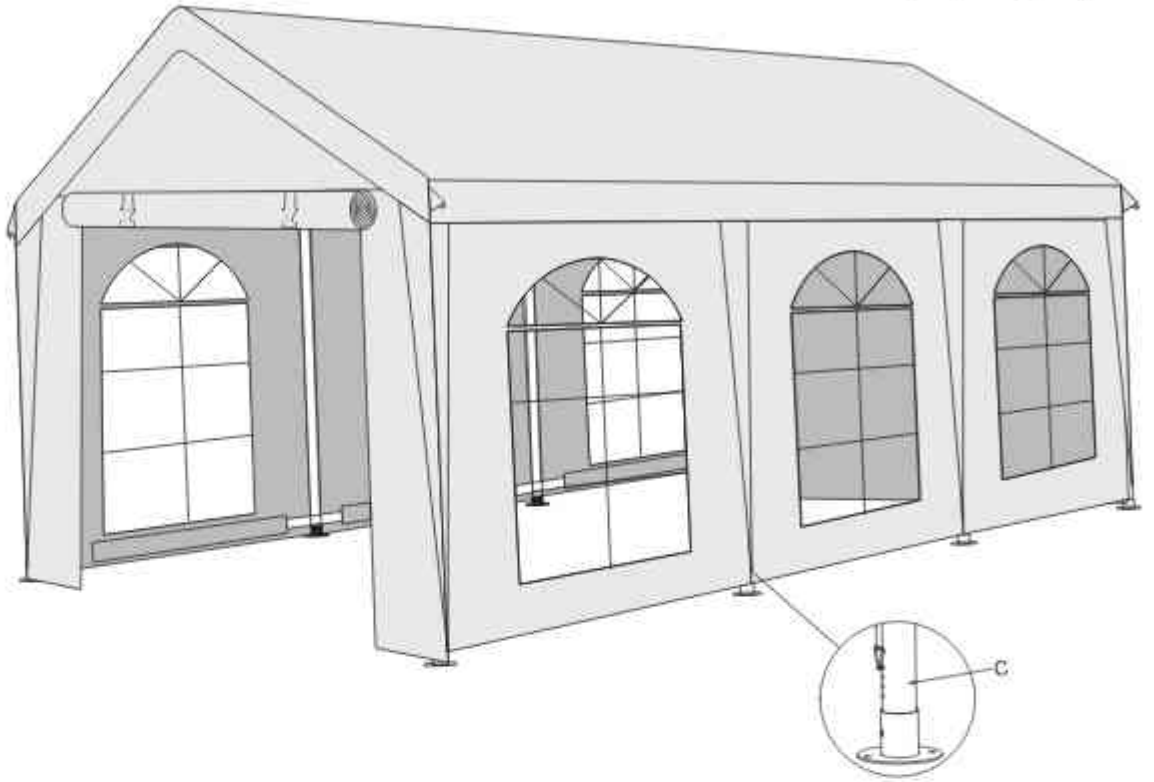
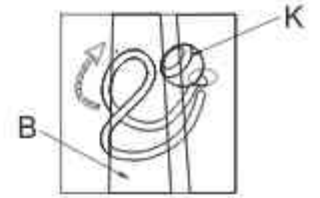

V X2



W X62

STEP 10

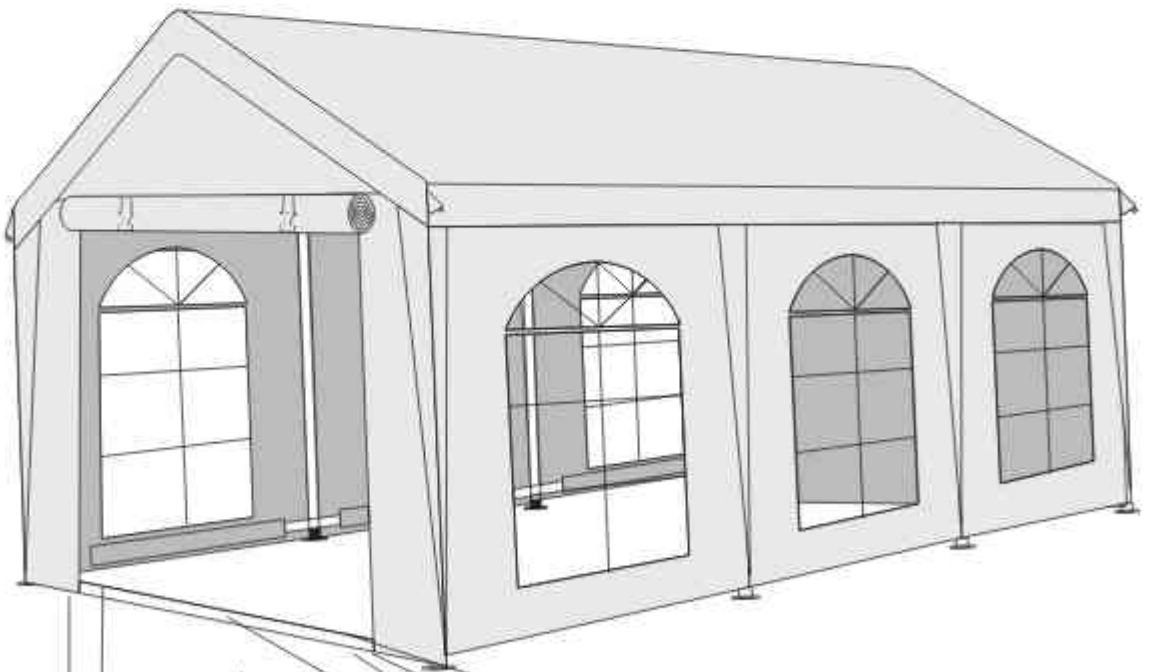

X X2



Y X1



Y1 X1 (6x6M)

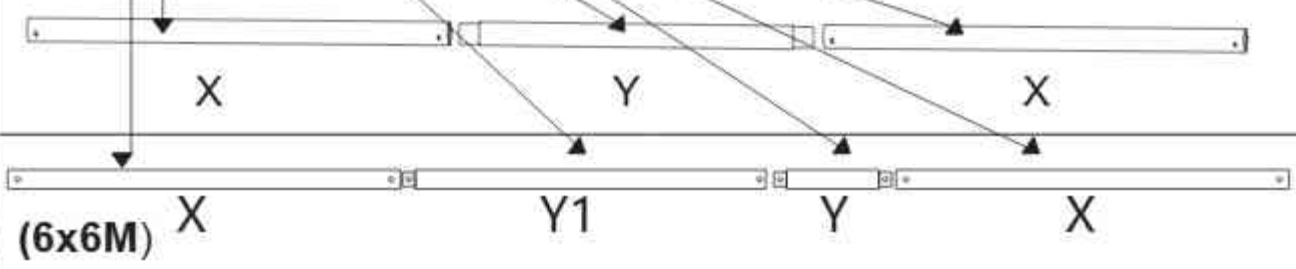

STEP 11



Ⓒ X6



M6*50

⓪ X16



Ⓜ X8

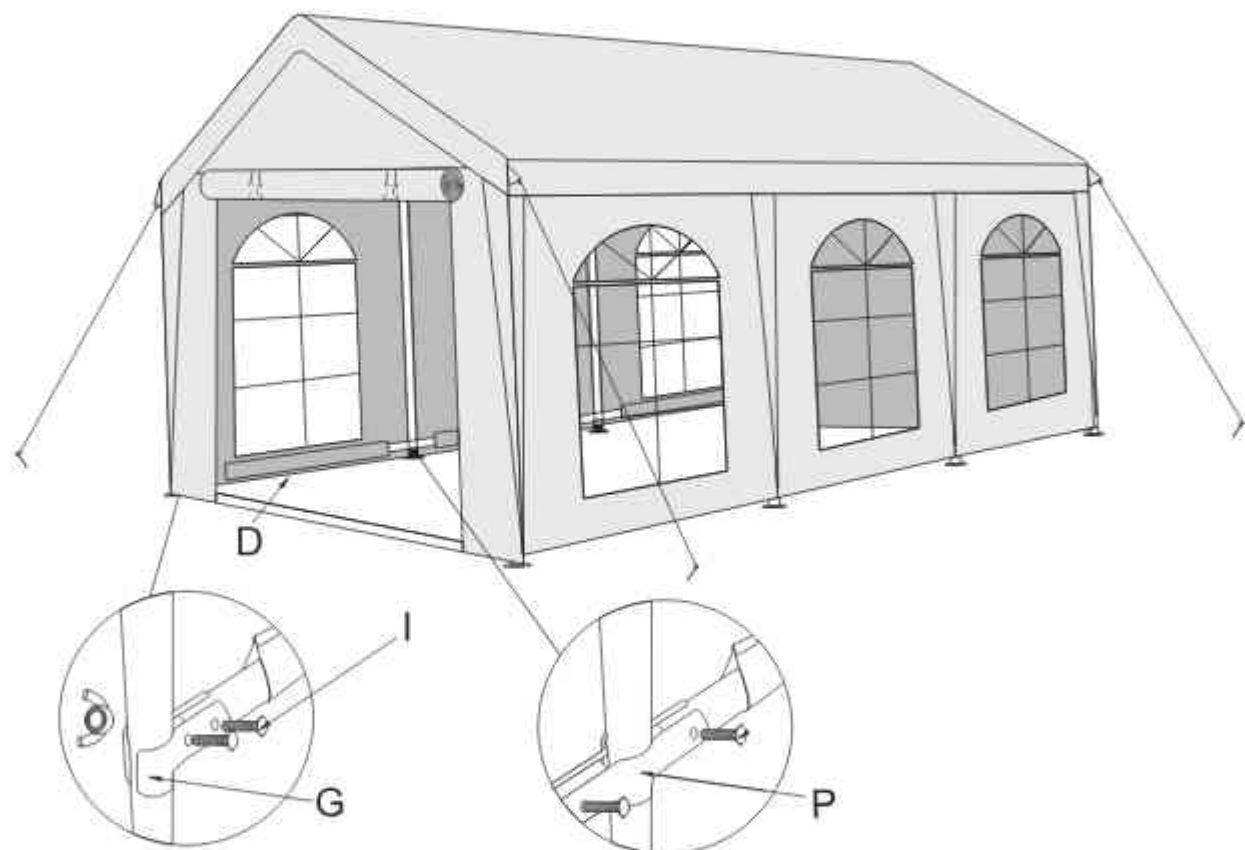

⚠ CONSIGNE DE SÉCURITÉ Usage à court terme :

Cette tente de réception est conçue exclusivement comme un abri temporaire pour des événements sociaux de courte durée. Elle n'est pas destinée à un usage permanent ni comme solution de couverture à long terme.

Ancrage obligatoire : La tente doit être correctement ancrée au sol en toutes circonstances à l'aide des piquets (P), des cordes (Q) et des pieds (K) fournis. Ne laissez jamais la tente sans surveillance si elle n'est pas fixée.

Conditions météorologiques : En cas de prévision de mauvais temps, tel que vent fort, orage, grêle ou fortes chutes de neige, la tente doit être démontée immédiatement. La structure n'est pas conçue pour résister à des charges extrêmes de vent ou de neige.

Protection contre l'incendie : N'utilisez pas de flammes nues, de barbecues, de chauffages ou d'autres sources de chaleur à l'intérieur ou à proximité immédiate de la tente. Il existe un risque d'endommagement de la bâche (T, U, V) ou d'incendie.

Accumulation d'eau et de neige : Vérifiez régulièrement la bâche de toit (T) pour éviter l'accumulation d'eau de pluie ou de neige. Un poids excessif peut provoquer la déformation des tubes métalliques (A, B, C) ou l'effondrement de la structure.



Ⓝ X8

PROCÉDURE DÉTAILLÉE DE MONTAGE (LOGIQUE TECHNIQUE)

Lors du montage, suivez les étapes numérotées dans les instructions illustrées : Préparation du cadre de toit (Étapes 1 – 4) : Assemblez d'abord la partie supérieure de la structure (charpente). Utilisez les connecteurs centraux (D, H) et les barres (A, A1, F). Ajoutez progressivement les barres longitudinales (B) à l'aide des connecteurs (E). Renforcement du toit (Étape 5) : Installez les renforts de toit (G). Ces barres sont cruciales pour la stabilité de la bâche et l'évacuation de l'eau. Installation de la bâche de toit (Étape 6) : Tendez la bâche de toit (T) sur la structure avant de lever la tente sur ses pieds. C'est plus sûr et plus simple. Levage sur pieds (Étapes 7 – 8) : Insérez progressivement les barres des pieds (C) dans les connecteurs. Placez une platine de pied (K) au bas de chaque pied. Installation des parois et du cadre inférieur (Étapes 9 – 10) : À l'aide des boucles élastiques (W), fixez les parois latérales avec fenêtres (U) et les éléments d'entrée (V). Enfin, connectez les barres inférieures (X, Y) pour une rigidité maximale de la structure. Fixation finale (Étape 11) : Vérifiez que toutes les vis (O, R) sont serrées et que la tente est fermement ancrée au sol avec des piquets (P).

RECOMMANDATIONS SUPPLÉMENTAIRES POUR L'UTILISATEUR

Direction du vent : Si vous montez la tente par vent léger, l'entrée doit être orientée face au vent pour éviter l'effet "parachute".





Protection du textile : Lors du serrage des boucles élastiques (W), n'exercez pas de force excessive pour éviter d'arracher les œillets de la bâche.

Garantie contre la corrosion : Bien que les barres soient laquées, en cas de rayure lors du montage, nous recommandons de traiter la zone avec un spray anticorrosion, car il s'agit d'une structure en acier.

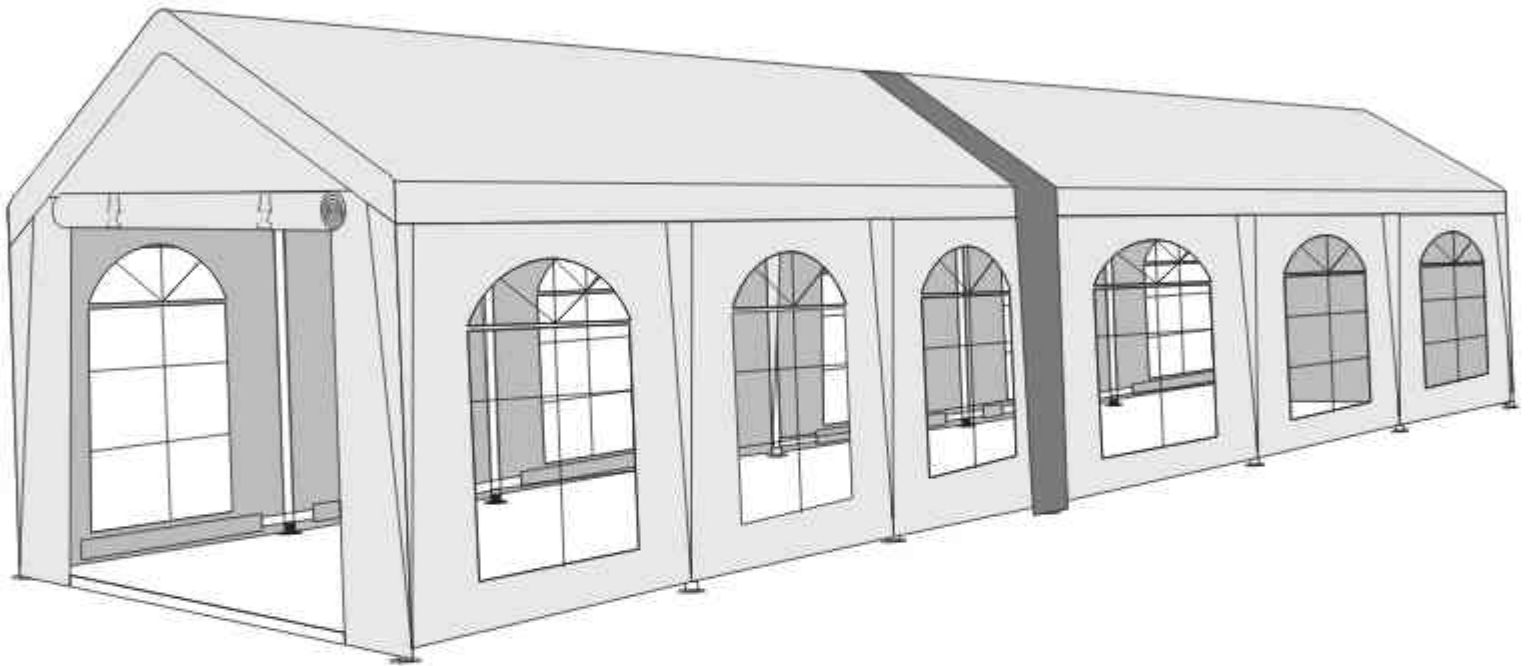
JONCTION DE DEUX TENTES - pour une longueur de 12m et plus (EXTENSION)

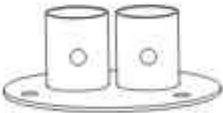
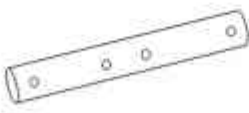
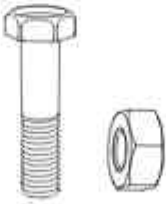
☑ Pour l'achat d'une tente d'une longueur de 12 m ou plus, cet accessoire est automatiquement inclus dans le prix. Pour les tentes 4x6 m, 5x6 m, 6x6 m, il s'agit d'un accessoire en supplément.



| | | | |
|---------------------------------------------------------------------------------------------------------|---------------------------------------------------------------------------------------------------------|----------------------------------------------------------------------------------------------------------|-----------------------------------------------------------------------------------------------------------|
| A  2PCS | B  2PCS | C  4PCS | D  1PCS |
| E  2PCS | F  4PCS | G S 4PCS | |

STEP 1

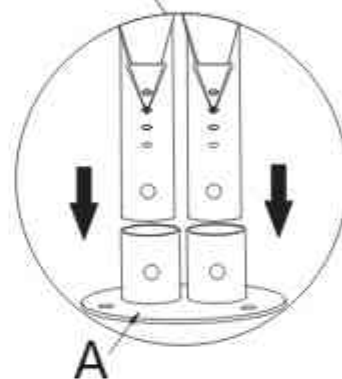
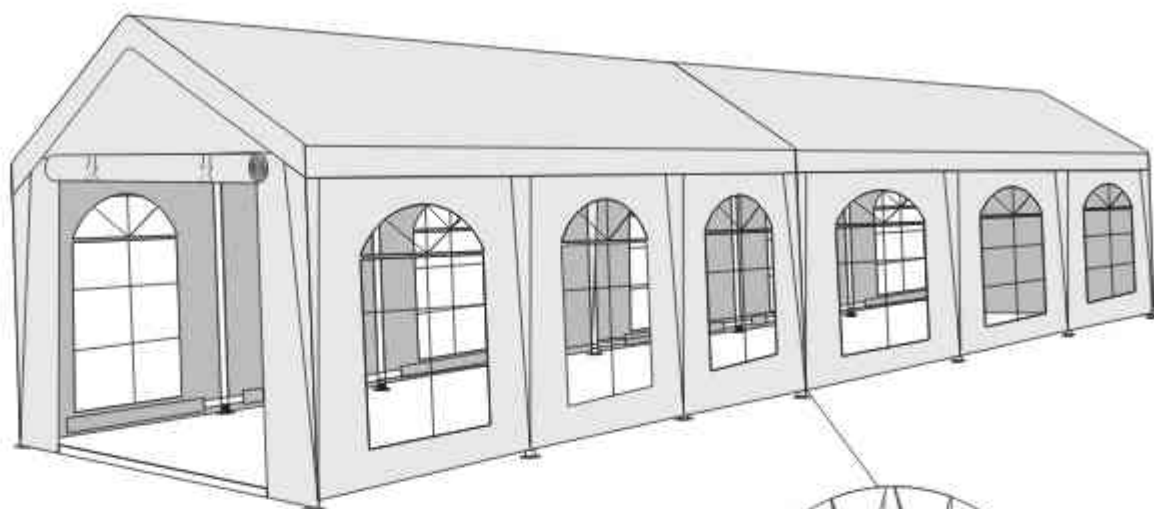
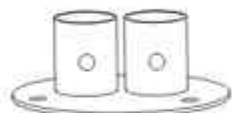

(A) X2

STEP 2

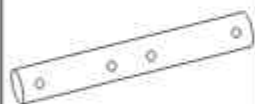

(B) X2



(C) X4



(E) X2

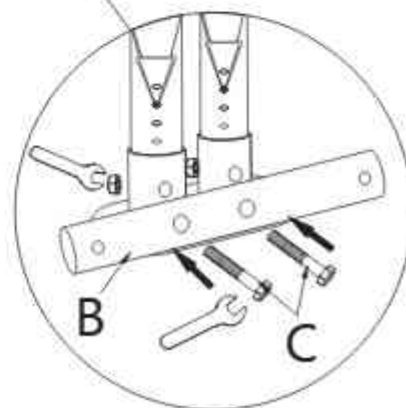
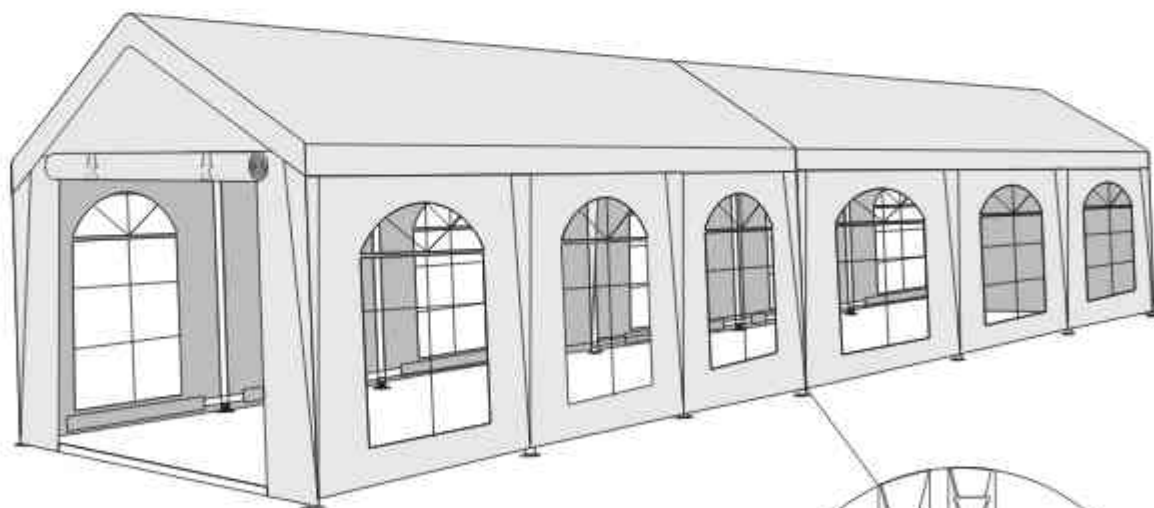

STEP 3

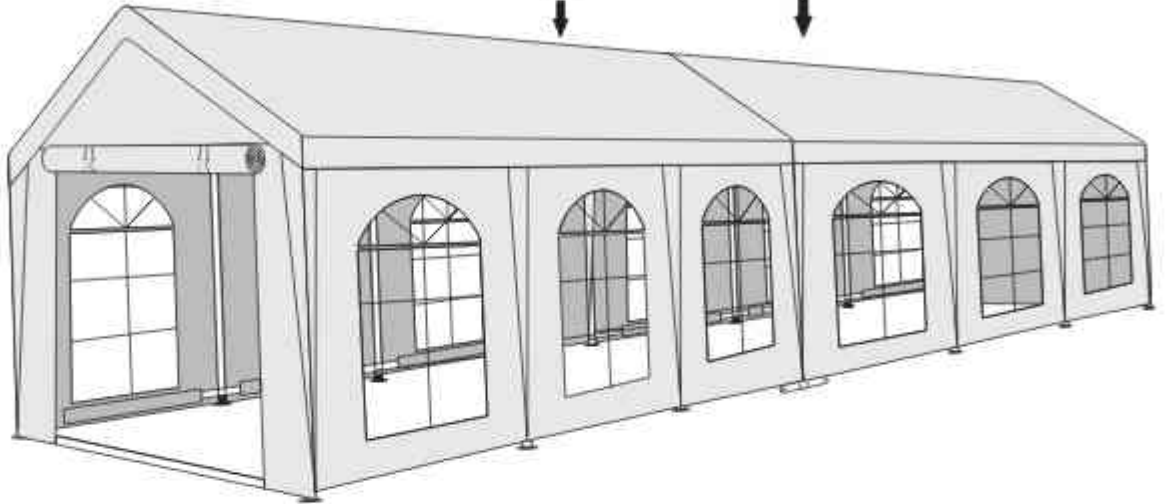
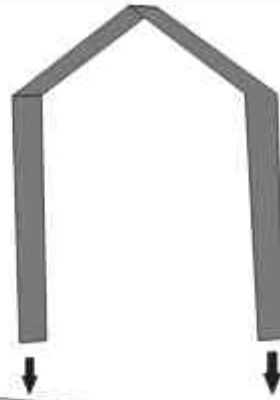

Ⓓ X1

STEP 4

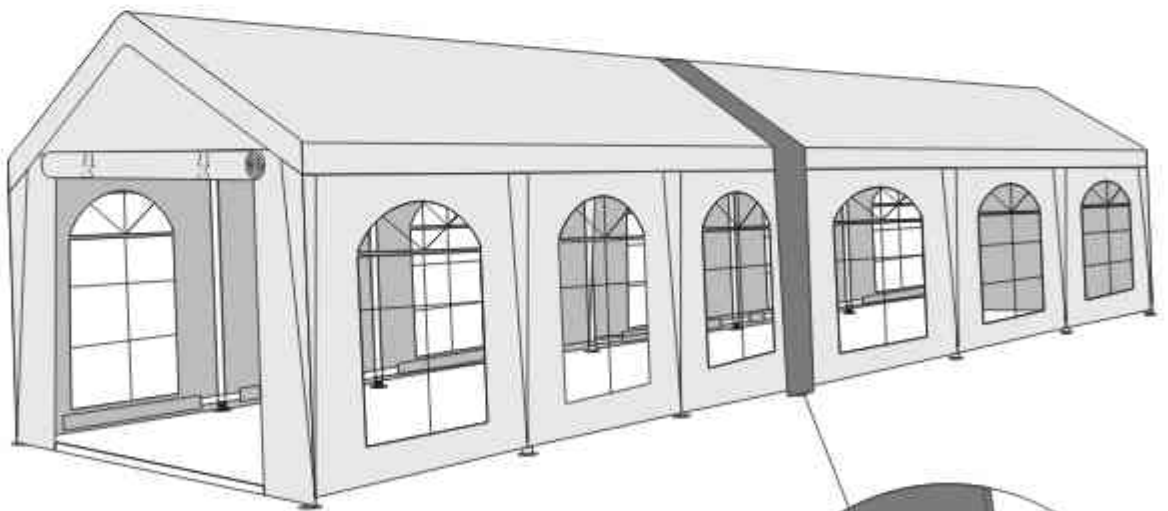

Ⓕ X4

S

Ⓖ X4

